

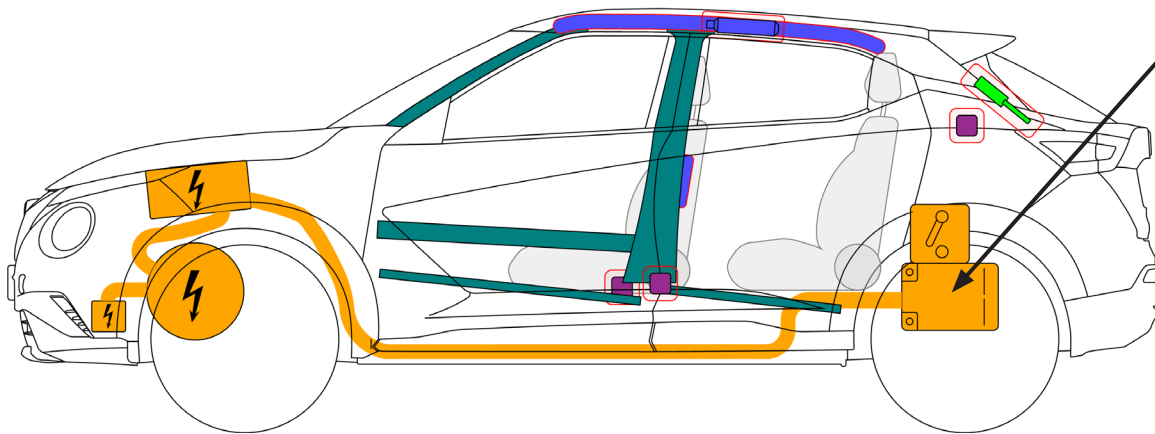

# Nissan Juke Hybrid

Tip: F16, 5-door SUV  
(2022 - )

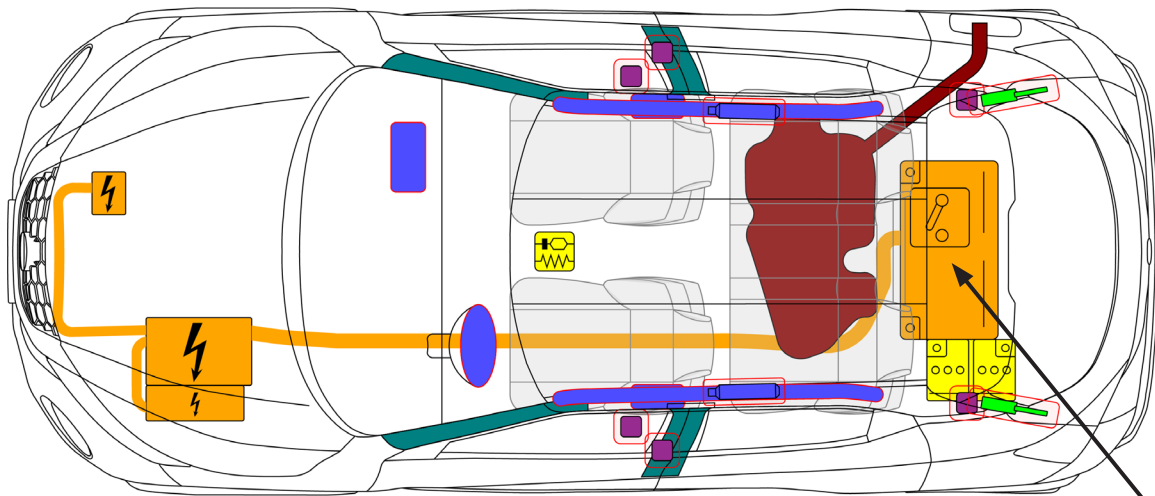

**286 V  
Li-ion**

Airbag	Dispozitiv de umflare cu gaz stocat	Sistem de pretensionare a centurilor de siguranță	Unitate de control SRS	Baterie joasă tensiune
Tijă de gaz / arcuri preîncărcate	Zonă de rezistență mare	Dispozitiv de înaltă tensiune pentru deconectarea tensiunii înalte	Componentă de înaltă tensiune	Pachet de baterii, înaltă tensiune
Cablu de alimentare pentru tensiune înaltă	Conținutul rezervorului de combustibil benzină/etanol			

## 1. Identificare / recunoaștere



LIPSA SUNETULUI DE MOTOR NU ÎNSEAMNĂ NEAPĂRAT CĂ AUTOVEHICULUL ESTE OPRIT. CAPACITATEA DE MIȘCARE SILENȚIOASĂ SAU DE REPORNIRE INSTANTANEE EXISTĂ PÂNĂ ÎN MOMENTUL OPRIRII TOTALE A AUTOVEHICULULUI. PURTAȚI ECHIPAMENT DE PROTECȚIE ADECVAT.

Logo-ul mărcii



Numele modelului





## 2. Imobilizare / stabilizare / ridicare

### Imobilizați vehiculul:

1. Blocați roțile, acționați frâna și mișcați maneta selectorului în poziția pentru modul de parcare (P)



### Puncte de ridicare:

-  Puncte de ridicare adecvate
-  Baterie cu voltaj ridicat

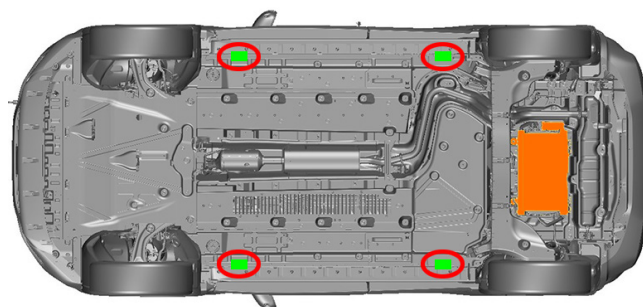

## 3. Înlăturare pericole / reguli de securitate



În caz de coliziune cu activare a funcției de tensionare a centurii de siguranță și/sau cu activarea airbagului, sistemul de voltaj ridicat va fi automat dezactivat. Sistemele de siguranță sunt încă active.

1. Dacă este aprins indicatorul „Ready” (Pregătit) de pe tabloul de bord, apăsați o singură dată butonul Start/Stop. După aceea este dezactivat sistemul de

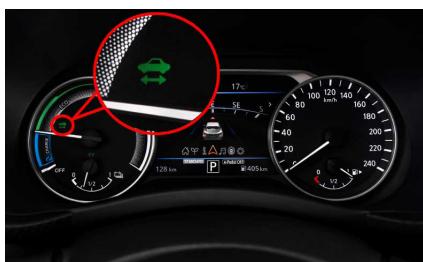

Apoi scoateți cheia electronică și stați la cel puțin 5 m depărtare de autovehicul

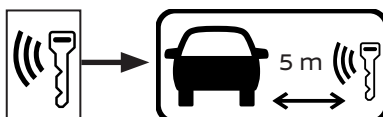

## Acces la portbagaj



## 2. Deconectați bateria de 12 volți

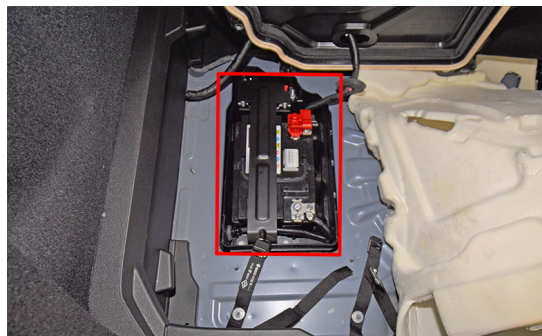
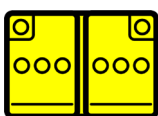

## 3. Dezactivarea sistemului de înaltă tensiune, folosiți mănuși de cauciuc izolatoare clasa 0 când acționați acest întrerupător.

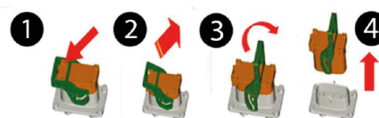
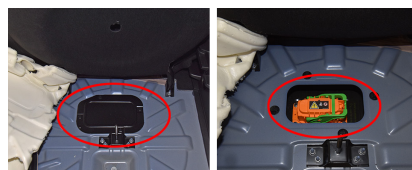

### Instrucțiuni privind siguranța:

Nu atingeți, tăiați sau deschideți niciodată un cablu portocaliu de înaltă tensiune sau o componentă de înaltă tensiune!

## 4. Accesul către ocupanți

### Oțel de înaltă rezistență în caroserie și ușă

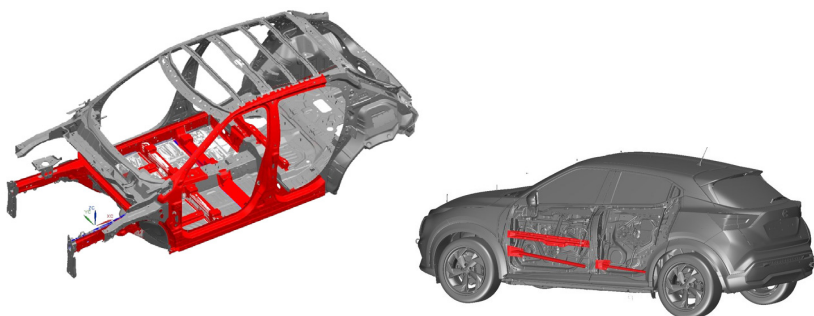

### Ajustarea volanului



# Nissan Juke HEV Type: F16, 5dr SUV (2022 - ) – Pagini suplimentare

## Reglare scaun

















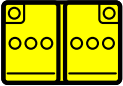

## Tipuri de sticlă:

- A. Sticlă laminată
- B. Geam securizat



## 5. Energie stocată / lichide / gaze / solide

	Lithium-ion 150-286V						
	12V						
	R-1234yf 500 25 g						
	46L						



În cazul scurgerilor de agent de răcire convențional (verificați rezervorul) din sistemul de răcire al bateriei de înaltă tensiune (HV), bateria de înaltă tensiune poate deveni instabilă și există riscul de pierderi termice. Creșterea temperaturii bateriei poate fi un indicator de pierderi termice.

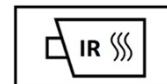

## 6. În caz de incendiu



### FOLOSIȚI CANTITĂȚI MARI DE APĂ CURATĂ



### RISC POTENȚIAL DE REAPRINDERE A FOCULUI LA BATERIA DE ÎNALTĂ TENSIUNE/APRINDERE ÎNTÂRZIATĂ A FOCULUI!

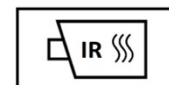

Respondenții trebuie să se protejeze întotdeauna cu echipamente individuale de protecție (EIP), inclusiv un aparat de respirație autonomă (SCBA) și să ia măsurile adecvate pentru a proteja civilii în direcția vântului față de incident.



### STÂLP DE GAZ, RISC DE EFECT DE RACHETĂ



## 7. În cazul submersiei

- Nu există risc de șoc electric în apă rezultat din cauza sistemului de voltaj ridicat;
- Dacă e posibil, scoateți vehiculul din apă și continuați procedura de dezactivare pentru acest vehicul (vezi capitolul 3).

## 8. Tractare / transport / depozitare

### Locație ochiul de remorcare



### Locație cârlig față



### Locație cârlig spate



### Remorcarea



**AMPLASAȚI VEHICULUL ÎNTR-O PARCARE AER LIBER LA O DISTANȚĂ SIGURĂ ( $\geq 5$  M) DE ALTE OBIECTE SAU VEHICULE DIN TOATE DIRECȚIILE**

**RISC POTENȚIAL DE REAPRINDERE A FOCULUI LA BATERIA DE ÎNALTĂ TENSIUNE/APRINDERE ÎNTÂRZIATĂ A FOCULUI!**

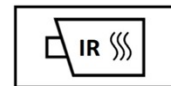

## 10. Explicarea pictogramelor utilizate

	Îndepărtați cheia inteligentă		Vehicul electric hibrid alimentat cu combustibil din grupa de fluide 2
	Avertisment, electricitate		Inflamabil
	Simbol de avertizare generală		Periculos pentru sănătatea umană
	Avertisment; temperatură scăzută		Toxicitate acută
	Componentă a sistemului de aer condiționat		Exploziv
	Folosiți apă pentru a stinge incendiul		Coroziv
	Folosiți camera termică cu infraroșu		Portbagaj